

Frontal

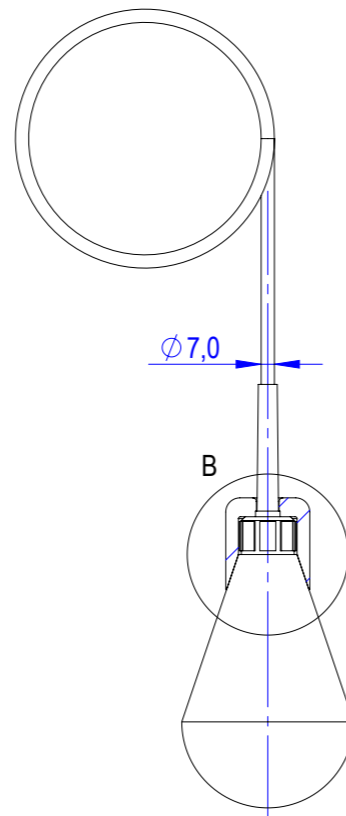

Seção A-A

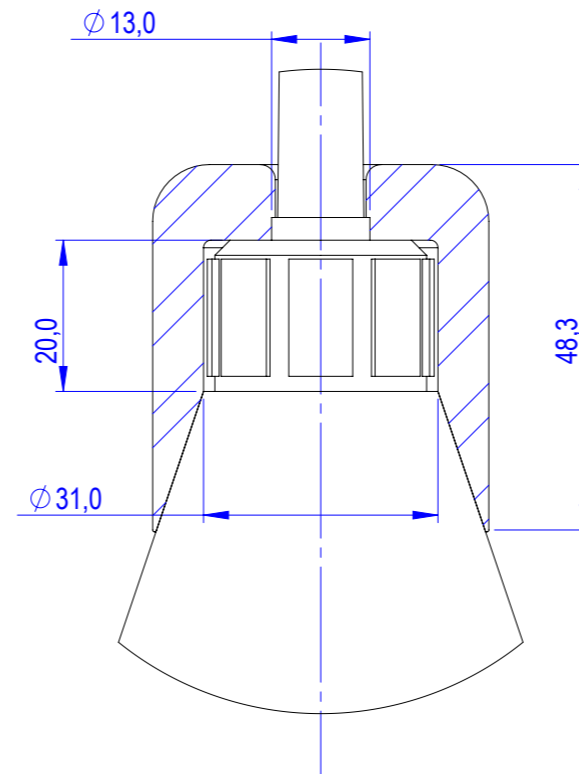

Detalhe B  
ESCALA 1 : 1

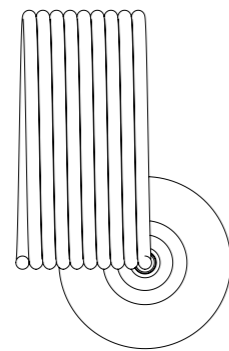

Superior

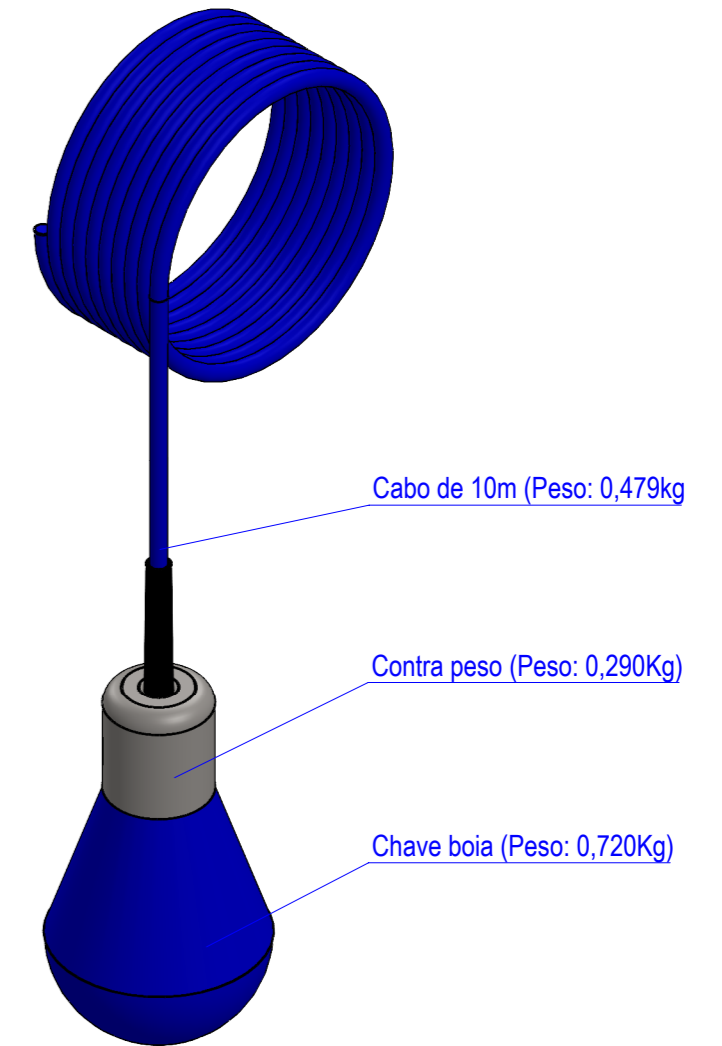

Isométrica

- ESTE DOCUMENTO É CONFIDENCIAL E DE PROPRIEDADE DA AQUASTAR INDUSTRIA E COMÉRCIO LTDA, ESTANDO SUA UTILIZAÇÃO VEDADA PARA FINS QUE NÃO SEJAM DE INTERESSE EXCLUSIVO OU DE CONHECIMENTO PRÉVIO DA PROPRIETÁRIA.

TODAS AS DIMENSÕES EM MILÍMETROS, EXCETO ONDE ESPECIFICADAS EM CONTRÁRIO

FORMATO: A 3	ESCALA: 1:4	FOLHA: 1 de 1	CLASSE DE CONSEQUÊNCIA		
PESO: 1.489 Kgs	DATA: 06MAR2023	RESPONSÁVEL: MOV	1 0	2 0	3 0

DESCRIÇÃO:  
**Sensor de nível tipo chave boia HT-M15-5\_CP**

MODELO 3D:  
SIM

3	1	Cabo de comprimento variável 10/20/xx* (m)	Borracha
2	1	Contra peso	Inox 304
1	1	Chave-boia HT-15-5	-
NR	QTDE	DESCRIÇÃO	MATERIAL



CÓDIGO  
HT-M15-5\_CP

SITUAÇÃO REVISÃO

A 0